

CLAS[®]

OC 0727

SUPPORT MURAL PARE-CHOCS BUMPER WALL BRACKET



clas.com



**ATTENTION**

Avant de retourner ce produit pour quelque raison qu'il soit (problème d'installation, consignes d'utilisation, panne, problème de fabrication...), merci de nous contacter.

Contact :

Vous pouvez nous joindre par mail à sav@clas.com ou bien au 04 79 72 92 80 ou encore vous rendre directement sur notre site clas.com

Si vous avez changé d'avis concernant votre achat, veuillez retourner ce produit avant d'essayer de l'installer.

WARNING

Before returning this product for any reason (installation problem, instructions for use, breakdown, manufacturing problem...), please contact us.

Contact :

You can reach us by mail sav@clas.com or by phone +33(0)4 79 72 69 18 or go directly to our website clas.com

If you have changed your mind regarding your purchase, please return this product before you attempt to install it.

N°	DESCRIPTION	Qté
1	Poteau d'appui	2
2	Bras de support	8
3	Boulon 6 PANS creux M8 x20	8
4	Rondelle Ø8	8
5	Boulon 6 PANS M8 x20	4
6	Boulon Ø8	4
7	Rondelle de blocage	2
8	Support de montage mural	4

N°	DESCRIPTION	Qty
1	Support Pole	2
2	Support Arm	8
3	Hex Socket Bolt M8x20	8
4	Washer Ø8	8
5	Hex Bolt M8 x20	4
6	Nut Ø	4
7	Locking Pin	2
8	Wall Mount Bracket	4

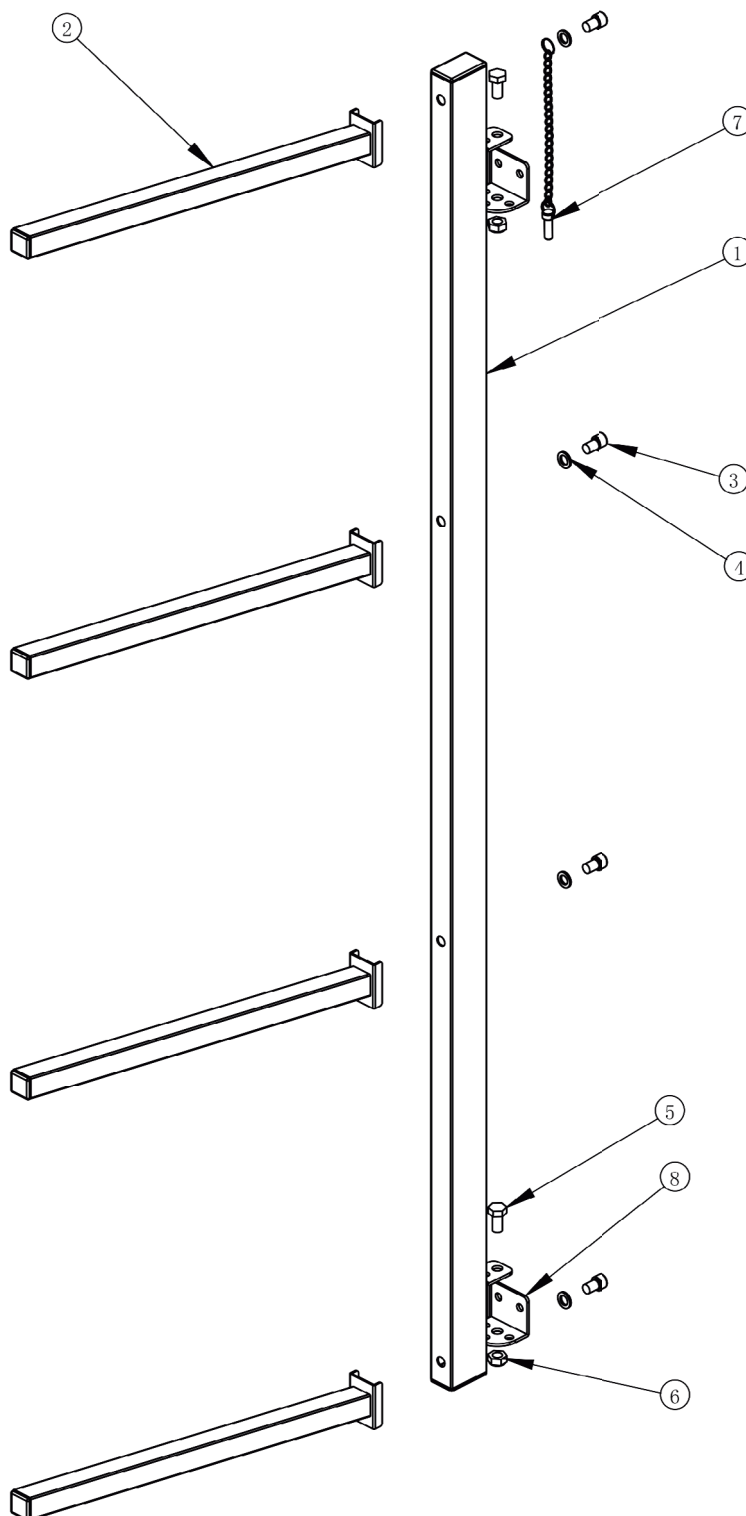



CLAS Equipements
83 chemin de la CROUZA
73800 CHIGNIN
FRANCE

Tél. +33 (0)4 79 72 62 22
Fax. +33 (0)4 79 72 52 86

OC 0727

SUPPORT MURAL PARE-CHOCS
BUMPER WALL BRACKET

Si vous avez besoin de composants ou de pièces, contactez le revendeur
En cas de problème veuillez contacter le technicien de votre distributeur agréé

If you need components or parts, please contact the reseller.
In case of problems, please contact your authorized technician.